

МІНІСТЕРСТВО ОСВІТИ І НАУКИ УКРАЇНИ
ДЕРЖАВНИЙ УНІВЕРСИТЕТ «КИЇВСЬКИЙ АВІАЦІЙНИЙ ІНСТИТУТ»



**ОСВІТНЬО-ПРОФЕСІЙНА ПРОГРАМА
«ЕКОНОМІКА ПІДПРИЄМСТВА»**

Першого (бакалаврського) рівня вищої освіти

за спеціальністю С1 «Економіка»

**галузі знань С «Соціальні науки, журналістика, інформація та міжнародні
відносини»**

СМЯ КАІ ОП Б ID65469 – 01 – 2025

Освітньо-професійна програма
затверджена Вченою радою КАІ
протокол № _____ від _____ 2025 р.
Вводиться в дію наказом в.о. президента КАІ
від _____ 2025 р. № _____

В.о. президента

_____ Ксенія СЕМЕНОВА

КИЇВ

	<p align="center">Система менеджменту якості ОСВІТНЬО-ПРОФЕСІЙНА ПРОГРАМА «Економіка підприємства» першого (бакалаврського) рівня вищої освіти за спеціальністю С1 «Економіка»</p>	<p align="center">Шифр документа</p>	<p align="center">СМЯ КАІ ОП Б Економіка підприємства 01 – 2025</p>
	<p align="right">стор. 2 з 23</p>		

Враховано Стандарт вищої освіти України: перший (бакалаврський) рівень,
галузь знань 05 «Соціальні та поведінкові науки»
спеціальність 051 «Економіка»

Стандарт вищої освіти затверджено і введено в дію наказом Міністерства освіти і науки України
від 13.01.2018 р. № 1244

ЛИСТ ПОГОДЖЕННЯ освітньо-професійної програми

ПОГОДЖЕНО

Науково-методичною радою КАІ
протокол № _____
від «_____» _____ 2025 р.
Голова НМР КАІ,

ПОГОДЖЕНО

Вченою радою факультету (інституту)
_____ протокол № _____
від «_____» _____ 2025 р.
Голова Вченої ради
факультету _____

_____ Власне ім'я ПРІЗВИЩЕ

ПОГОДЖЕНО

Кафедрою _____
протокол засідання № _____
від «_____» _____ 2025 р.
Завідувач кафедри _____

_____ Власне ім'я ПРІЗВИЩЕ

ПОГОДЖЕНО

Студентською радою
факультету (інституту) _____
протокол № _____
від «_____» _____ 2025 р.
Голова Студентської ради факультету

_____ Власне ім'я ПРІЗВИЩЕ

	<p align="center">Система менеджменту якості ОСВІТНЬО-ПРОФЕСІЙНА ПРОГРАМА «Економіка підприємства» першого (бакалаврського) рівня вищої освіти за спеціальністю С1 «Економіка»</p>	<p align="center">Шифр документа</p>	<p align="center">СМЯ КАІ ОП Б Економіка підприємства 01 – 2025</p>
	<p align="right">стор. 3 з 23</p>		

ПЕРЕДМОВА

Розроблено робочою групою освітньо-професійної програми (спеціальності С1 «Економіка») у складі:

ГАРАНТ ОСВІТНЬОЇ ПРОГРАМИ:

*Андрієнко Марія
Михайлівна*

*к.е.н., доцент, доцент
кафедри економіки
повітряного транспорту*

(підпис)

ЧЛЕНИ РОБОЧОЇ ГРУПИ:

*Васюткіна Наталія
Володимирівна*

*д.е.н., професор, професор
кафедри економіки
повітряного транспорту*

(підпис)

*Антоненко Катерина
Вікторівна*

*к.е.н., доцент, доцент
кафедри економіки
повітряного транспорту*

(підпис)

Сафонік Наталія Петрівна

*к.е.н., доцент кафедри
економіки повітряного
транспорту*

(підпис)

*здобувач вищої освіти ОПП
«Економіка підприємства»*

(підпис)

ЗОВНІШНІ СТЕЙКГОЛДЕРИ

прізвище, ім'я, по батькові

*науковий ступінь, вчене
звання, посада.*

(підпис)

*підприємство (організація,
установа)*

прізвище, ім'я, по батькові

*науковий ступінь, вчене
звання, посада.*

(підпис)

*підприємство (організація,
установа)*

Рівень документа – 3б

Плановий термін між ревізіями – 1 рік

Контрольний примірник

	<p>Система менеджменту якості ОСВІТНЬО-ПРОФЕСІЙНА ПРОГРАМА «Економіка підприємства» першого (бакалаврського) рівня вищої освіти за спеціальністю С1 «Економіка»</p>	<p>Шифр документа</p>	<p>СМЯ КАІ ОП Б Економіка підприємства 01 – 2025</p>
	<p>стор. 4 з 23</p>		

1. Профіль освітньо-професійної програми

Розділ 1. Загальна інформація		
1.1.	Повна назва закладу вищої освіти та структурного підрозділу	Державне некомерційне підприємство «Державний університет «Київський авіаційний інститут». Факультет економіки та бізнес-адміністрування Кафедра економіки повітряного транспорту
1.2.	Ступінь вищої освіти та назва кваліфікації мовою оригіналу	Освітній ступінь бакалавра. Освітня кваліфікація: Бакалавр з економіки
1.3.	Офіційна назва освітньо-професійної програми	«Економіка підприємства»
1.4.	Тип диплому, обсяг освітньо-професійної програми, форми здобуття освіти та розрахункові строки виконання освітньої програми	<i>Диплом бакалавра, одиничний, 240 кредитів ЄКТС.</i> <i>Очна (денна), заочна форми здобуття освіти.</i> <i>Розрахункові строки виконання освітньої програми:</i> – 4 роки (денна форма здобуття освіти); – 4 роки (заочна форма здобуття освіти)
1.5.	Акредитаційна інституція	
1.6.	Період акредитації	До 2027 року
1.7.	Цикл/рівень	6 рівень Національної рамки кваліфікацій України (НРК України), перший цикл Європейського простору вищої освіти (FQ-EHEA), 6 рівень Європейської рамки кваліфікацій для навчання впродовж життя (EQF-LLL).
1.8.	Передумови (вимоги до освіти осіб, які можуть розпочати навчання за освітньою програмою)	Вступ на навчання на освітньо-професійну програму обсягом 240 кредитів ЄКТС здійснюється на базі повної загальної середньої освіти. На базі ступеня «молодший бакалавр» (освітньо-кваліфікаційного рівня «молодший спеціаліст») заклад вищої освіти має право визнати та перезарахувати кредити ЄКТС, отримані в межах попередньої освітньої програми молодшого бакалавра (молодшого спеціаліста), обсягом не більше ніж 120 кредитів ЄКТС. На основі ступеня «фаховий молодший бакалавр» заклад вищої освіти має право визнати та перезарахувати не більше ніж 60 кредитів ЄКТС, отриманих за попередньою освітньою програмою фахової передвищої освіти. Прийом на основі ступенів «молодший бакалавр», «фаховий молодший бакалавр» або освітньо-кваліфікаційного рівня «молодший спеціаліст» здійснюється за результатами зовнішнього

	<p align="center">Система менеджменту якості ОСВІТНЬО-ПРОФЕСІЙНА ПРОГРАМА «Економіка підприємства» першого (бакалаврського) рівня вищої освіти за спеціальністю С1 «Економіка»</p>	Шифр документа	СМЯ КАІ ОП Б Економіка підприємства 01 – 2025
		стор. 5 з 23	

		незалежного оцінювання в порядку, визначеному законодавством Умови вступу регулюються Правилами прийому до КАІ.
1.9.	Мови викладання	Українська
1.10.	Інтернет-адреса постійного розміщення опису освітньо-професійної програми	http://kai.edu.ua

Розділ 2. Мета (цілі) освітньо-професійної програми

2.1.	Метою ОП є підготовка висококваліфікованих фахівців у сфері економіки, які володіють сучасним економічним, критичним мисленням, теоретичними знаннями і практичними навичками, здатних аналізувати сучасні економічні тренди, ефективно формувати та корегувати бізнес-процеси підприємств, впроваджувати інноваційні рішення, створювати та розвивати власні підприємницькі ініціативи, забезпечувати стійке функціонування підприємств різних галузей економіки, в т.ч. авіаційної.
------	---

Розділ 3. Характеристика освітньо-професійної програми

3.1	Предметна область (Об'єкт діяльності, теоретичний зміст)	<p>Галузь знань С «Соціальні науки, журналістика, інформація та міжнародні відносини» Спеціальність С1 «Економіка» Об'єкти вивчення: закономірності функціонування та розвитку соціально-економічних систем, соціально-економічних процесів, їх моделювання, прогнозування та регулювання, мотивація і поведінка економічних суб'єктів. Цілі навчання: підготовка фахівців, які володіють сучасним економічним мисленням, теоретичними знаннями і практичними навичками, необхідними для розв'язання завдань предметної області. Теоретичний зміст предметної області: поняття, категорії, принципи економічних наук; концепції та парадигми, наукові теорії функціонування та розвитку соціально-поведінкових та економічних наук. Методи, методики та технології: загальнонаукові методи пізнання та дослідницької діяльності, математичні та статистичні методи економічного аналізу, економіко-математичне моделювання, інформаційно-комунікаційні технології досліджень, розповсюдження, та презентацій результатів досліджень. Інструментарій та обладнання: сучасне інформаційно-комунікаційне обладнання, інформаційні системи та програмні продукти, що застосовуються у професійній діяльності.</p>
3.2.	Орієнтація освітньо-професійної програми	Програма має прикладну орієнтацію. Базується на сучасних науково-прикладних засадах

	<p align="center">Система менеджменту якості ОСВІТНЬО-ПРОФЕСІЙНА ПРОГРАМА «Економіка підприємства» першого (бакалаврського) рівня вищої освіти за спеціальністю С1 «Економіка»</p>	<p align="center">Шифр документа</p>	<p align="center">СМЯ КАІ ОП Б Економіка підприємства 01 – 2025</p>
	<p align="right">стор. 6 з 23</p>		

		<p>економічного розвитку, інтелектуалізації та інновацій в бізнесі, нових знаннях з економічних процесів і систем на локальному та глобальному рівнях, необхідних для майбутньої професійної діяльності бакалаврів з економіки, здатних вирішувати певні проблеми та задачі за умови оволодіння системою загальних та фахових компетентностей.</p>
3.3.	<p>Основний фокус освітньо-професійної програми</p>	<p>Програма сфокусована на підготовку фахівців, рівень компетентностей яких, формується на інтегративному взаємозв'язку теоретичних і практичних компонент. На основі теоретичних компонент, які базуються на комплексному підході, та практичних, які дозволяють майбутньому фахівцю, володіючи міжфункціональним підходом, розуміючи економічні процеси на локальному та глобальному рівнях, оволодіти системою загальних та фахових компетентностей, генерувати нові інноваційні рішення, корегувати процеси ведення діяльності підприємств. Ключові слова: економіка, підприємство, авіаційна галузь, економічна ефективність, продуктивність, інноваційність, стратегія.</p>
3.4.	<p>Особливості освітньо-професійної програми</p>	<p>Програма дає можливість розвинути у здобувачів компетенції з фундаментальних економічних дисциплін на основі інтеграції знань, розвиваючи навички крос-функціональної співпраці. Дає можливість оволодіти знаннями в межах опанування технологій інтелектуалізації, інноваційного підприємництва, формування лідерських якостей та ефективного управління в умовах динамічних змін. Готує фахівців, здатних адаптуватися до сучасних викликів, створювати та впроваджувати інноваційні рішення для сталого розвитку економіки, які орієнтовані на підвищення: економічної ефективності діяльності, продуктивності діяльності, стратегічного розвитку шляхом впровадження стратегій орієнтованих на підвищення конкурентоспроможності та стійкості підприємств авіаційної та інших галузей економіки.</p>
<p align="center">Розділ 4. Можливості працевлаштування та подальшого навчання випускників</p>		
4.1.	<p>Можливості працевлаштування</p>	<p>Випускники отримують можливість працевлаштування на підприємствах (організаціях, установах) різних форм власності в області економіки в межах відповідної спеціальності. Випускники можуть працювати в сфері</p>

	<p align="center">Система менеджменту якості ОСВІТНЬО-ПРОФЕСІЙНА ПРОГРАМА «Економіка підприємства» першого (бакалаврського) рівня вищої освіти за спеціальністю С1 «Економіка»</p>	<p align="center">Шифр документа</p>	<p align="center">СМЯ КАІ ОП Б Економіка підприємства 01 – 2025</p>
	стор. 7 з 23		

		<p>управління ефективністю господарської діяльності підприємств, раціоналізації виробництва, інтелектуальною власністю та інноваційною діяльністю, конкурентоспроможністю та економічною безпекою, ціноутворенням та управлінням фінансовими ресурсами, управління персоналом, активами.</p>
4.2.	Подальше навчання	<p>Можливість продовжувати освіту за другим (магістерським) рівнем вищої освіти. Набуття додаткових кваліфікацій в системі післядипломної освіти.</p>

Розділ 5. Викладання та оцінювання

5.1.	<p>Викладання та навчання (методи, методики, технології, інструменти та обладнання)</p>	<p>Методи, методики та технології: загальнонаукові методи пізнання та дослідницької діяльності, математичні та статистичні методи економічного аналізу, економіко-математичне моделювання, інформаційно-комунікаційні технології досліджень, розповсюдження та презентації результатів досліджень.</p> <p>Навчання проводиться у формі лекцій, практичних занять із розв'язанням ситуаційних завдань та з використанням кейс-методів, ділових ігор, міждисциплінарних тренінгів, що розвивають комунікативні та лідерські навички й уміння працювати в команді, застосування яких дозволяє вирішувати наукові і практичні завдання.</p> <p>Інструменти та обладнання: сучасне інформаційно-комунікаційне обладнання, інформаційні системи та програмні продукти, що застосовуються у професійній діяльності.</p>
5.2.	Оцінювання	<p>Відповідно до Положення про організацію освітнього процесу в КАІ, рейтингової системи оцінювання набутих студентом знань та вмінь, визначеної для кожної навчальної дисципліни її робочою програмою, інших нормативних документів.</p>

Розділ 6. Програмні компетентності

6.1.	Інтегральна компетентність (ІК)	<p>ІК. Здатність розв'язувати складні спеціалізовані задачі та практичні проблеми в економічній сфері, які характеризуються комплексністю та невизначеністю умов, що передбачає застосування теорій та методів економічної науки.</p>
6.2.	Загальні компетентності (ЗК)	<p>ЗК1. Здатність реалізувати свої права і обов'язки як члена суспільства, усвідомлювати цінності громадянського (демократичного) суспільства та</p>

	<p>Система менеджменту якості ОСВІТНЬО-ПРОФЕСІЙНА ПРОГРАМА «Економіка підприємства» першого (бакалаврського) рівня вищої освіти за спеціальністю С1 «Економіка»</p>	<p>Шифр документа</p>	<p>СМЯ КАІ ОП Б Економіка підприємства 01 – 2025</p>
	<p>стор. 8 з 23</p>		

		<p>необхідність його сталого розвитку, верховенства права, прав і свобод людини і громадянина в Україні.</p> <p>ЗК2. Здатність зберігати моральні, культурні, наукові цінності та примножувати досягнення суспільства на основі розуміння історії та закономірностей розвитку предметної області, її місця у загальній системі знань про природу і суспільство та у розвитку суспільства, техніки і технологій, використовувати різні види та форми рухової активності для активного відпочинку та ведення здорового способу життя.</p> <p>ЗК3. Здатність до абстрактного мислення, аналізу та синтезу.</p> <p>ЗК4. Здатність застосовувати знання у практичних ситуаціях.</p> <p>ЗК5. Здатність спілкуватися державною мовою як усно, так і письмово.</p> <p>ЗК6. Здатність спілкуватися іноземною мовою.</p> <p>ЗК7. Навички використання інформаційних і комунікаційних технологій.</p> <p>ЗК8. Здатність до пошуку, оброблення та аналізу інформації з різних джерел.</p> <p>ЗК9. Здатність до адаптації та дій в новій ситуації.</p> <p>ЗК10. Здатність бути критичним і самокритичним.</p> <p>ЗК11. Здатність приймати обґрунтовані рішення.</p> <p>ЗК12. Навички міжособистісної взаємодії.</p> <p>ЗК13. Здатність діяти соціально відповідально та свідомо.</p> <p>ЗК14. Здатність ухвалювати рішення та діяти, дотримуючись принципу неприпустимості корупції та будь-яких інших проявів недоброчесності.</p>
6.3.	Фахові компетентності (ФК)	<p>ФК1. Здатність виявляти знання та розуміння проблем предметної області, основ функціонування сучасної економіки на мікро-, мезо-, макро- та міжнародному рівнях.</p> <p>ФК2. Здатність здійснювати професійну діяльність у відповідності з чинними нормативними та правовими актами.</p> <p>ФК3. Розуміння особливостей провідних наукових шкіл та напрямів економічної науки.</p> <p>ФК4. Здатність пояснювати економічні та соціальні процеси і явища на основі теоретичних моделей, аналізувати і змістовно інтерпретувати отримані результати.</p> <p>ФК5. Розуміння особливостей сучасної світової та національної економіки, їх інституційної</p>

структури, обґрунтування напрямів соціальної, економічної та зовнішньоекономічної політики держави.

ФК6. Здатність застосовувати економіко-математичні методи та моделі для вирішення економічних задач.

ФК7. Здатність застосовувати комп'ютерні технології та програмне забезпечення з обробки даних для вирішення економічних завдань, аналізу інформації та підготовки аналітичних звітів.

ФК8. Здатність аналізувати та розв'язувати завдання у сфері економічних та соціально-трудових відносин.

ФК9. Здатність прогнозувати на основі стандартних теоретичних та економетричних моделей соціально-економічні процеси.

ФК10. Здатність використовувати сучасні джерела економічної, соціальної, управлінської, облікової інформації для складання службових документів та аналітичних звітів.

ФК11. Здатність обґрунтовувати економічні рішення та основі розуміння закономірностей економічних систем і процесів та із застосуванням сучасного методичного інструментарію.

ФК12. Здатність самостійно виявляти проблеми економічного характеру при аналізі конкретних ситуацій, пропонувати способи їх вирішення.

ФК13. Здатність проводити економічний аналіз функціонування та розвитку суб'єктів господарювання, оцінку їх конкурентоспроможності.

ФК14. Здатність поглиблено аналізувати проблеми і явища в одній або декількох професійних сферах з врахуванням економічних ризиків та можливих соціально-економічних наслідків.

Додаткові фахові компетентності, пов'язані з особливостями освітньої програми:

ФК 15. Здатність аналізувати проблеми з нестандартного підходу, вирішувати суперечливі питання для сталого розвитку економіки, обґрунтовувати адаптивні моделі на основі інноваційних ідей, знань та креативності, використовуючи потенціал інноваційної економіки.

ФК 16. Здатність ефективно застосовувати навички міжфункціональної інтеграції та взаємодії як між підрозділами підприємства, так

	<p>Система менеджменту якості ОСВІТНЬО-ПРОФЕСІЙНА ПРОГРАМА «Економіка підприємства» першого (бакалаврського) рівня вищої освіти за спеціальністю С1 «Економіка»</p>	<p>Шифр документа</p>	<p>СМЯ КАІ ОП Б Економіка підприємства 01 – 2025</p>
	<p>стор. 10 з 23</p>		

		<p>і різними підприємствами, використовуючи інноваційні знання для оптимізації процесів та підвищення ефективності діяльності підприємств різних галузей економіки, в .т.ч. авіаційної.</p> <p>ФК 17. Здатність корегувати процеси ведення діяльності підприємств відповідно до умов глобалізації ринків, посилення конкуренції та інноваційного розвитку, забезпечуючи їхню конкурентоспроможність і стійкість з урахуванням потреб ринку та змін у конкурентному середовищі.</p>
<p>Розділ 7. Програмні результати навчання</p>		
7.1.	<p>Програмні результати навчання (ПРН)</p>	<p>ПРН1. Асоціювати себе як члена громадянського суспільства, наукової спільноти, визнавати верховенство права, зокрема у професійній діяльності, розуміти і вміти користуватися власними правами і свободами, виявляти повагу до прав і свобод інших осіб, членів колективу.</p> <p>ПРН2. Відтворювати моральні, культурні, наукові цінності, примножувати досягнення суспільства в соціально-економічній сфері, пропагувати ведення здорового способу життя.</p> <p>ПРН3. Знати та використовувати економічну термінологію, пояснювати базові концепції мікро- та макроекономіки.</p> <p>ПРН4. Розуміти принципи економічної науки, особливості функціонування економічних систем.</p> <p>ПРН5. Застосовувати аналітичний та методичний інструментарій для обґрунтування пропозицій та прийняття управлінських рішень різними економічними агентами (індивідуумами, домогосподарствами, підприємствами та органами державної влади).</p> <p>ПРН6. Використовувати професійну аргументацію для донесення інформації, ідей, проблем та способів їх вирішення до фахівців і нефахівців у сфері економічної діяльності.</p> <p>ПРН7. Пояснювати моделі соціально-економічних явищ з погляду фундаментальних принципів і знань на основі розуміння основних напрямів розвитку економічної науки.</p> <p>ПРН8. Застосовувати відповідні економіко-математичні методи та моделі для вирішення економічних задач.</p> <p>ПРН9. Усвідомлювати основні особливості сучасної світової та національної економіки, інституційної структури, напрямів соціальної,</p>

економічної та зовнішньоекономічної політики держави.

ПРН10. Проводити аналіз функціонування та розвитку суб'єктів господарювання, визначати функціональні сфери, розраховувати відповідні показники які характеризують результативність їх діяльності.

ПРН11. Вміти аналізувати процеси державного та ринкового регулювання соціально-економічних і трудових відносин.

ПРН12. Застосовувати набуті теоретичні знання для розв'язання практичних завдань та змістовно інтерпретувати отримані результати.

ПРН13. Ідентифікувати джерела та розуміти методологію визначення і методи отримання соціально-економічних даних, збирати та аналізувати необхідну інформацію, розраховувати економічні та соціальні показники.

ПРН14. Визначати та планувати можливості особистого професійного розвитку.

ПРН15. Демонструвати базові навички креативного та критичного мислення у дослідженнях та професійному спілкуванні.

ПРН16. Вміти використовувати дані, надавати аргументацію, критично оцінювати логіку та формувати висновки з наукових на аналітичних текстів з економіки.

ПРН17. Виконувати міждисциплінарний аналіз соціально-економічних явищ і проблем в одній або декількох професійних сферах з урахуванням ризиків та можливих соціально-економічних наслідків.

ПРН18. Використовувати нормативні та правові акти, що регламентують професійну діяльність.

ПРН19. Використовувати інформаційні та комунікаційні технології для вирішення соціально-економічних завдань, підготовки та представлення аналітичних звітів.

ПРН20. Оволодіти навичками усної та письмової професійної комунікації державною та іноземною мовою.

ПРН21. Вміти абстрактно мислити, застосовувати аналіз та синтез для виявлення ключових характеристик економічних систем різного рівня, а також особливостей поведінки їх суб'єктів.

ПРН22. Демонструвати гнучкість та адаптивність у нових ситуаціях, у роботі із

	<p>Система менеджменту якості ОСВІТНЬО-ПРОФЕСІЙНА ПРОГРАМА «Економіка підприємства» першого (бакалаврського) рівня вищої освіти за спеціальністю С1 «Економіка»</p>	<p>Шифр документа</p>	<p>СМЯ КАІ ОП Б Економіка підприємства 01 – 2025</p>
	<p>стор. 12 з 23</p>		

		<p>новими об'єктами, та у невизначених умовах.</p> <p>ПРН23. Показувати навички самостійної роботи, демонструвати критичне, креативне, самокритичне мислення.</p> <p>ПРН24. Демонструвати здатність діяти соціально відповідально та свідомо на основі етичних принципів, цінувати та поважати культурне різноманіття, індивідуальні відмінності людей.</p> <p>Додаткові програмні результати навчання, пов'язані з особливостями освітньої програми:</p> <p>ПРН25. Застосовувати нестандартні підходи до аналізу та вирішення економічних проблем, оцінювати економічну ефективність діяльності, враховувати сучасні економічні тренди та принципи сталого розвитку, що забезпечує гармонійний баланс між економічним зростанням, екологічною відповідальністю та соціальною стабільністю та дозволяє розвивати якісну, надійну, стійку та сталу інфраструктуру <i>(Ціль 9 сталого розвитку)</i></p> <p>ПРН26. Демонструвати здатність володіння міжфункціональним підходом, на підставі розуміння економічних процесів по рівнях взаємодії підприємств різних галузей економіки, в т.ч. авіаційної, генерувати нові інноваційні рішення, корегувати бізнес-процеси шляхом розширення технологічних меж, вдосконалення функцій, розподілу ресурсів, що сприяє продуктивній діяльності, підприємництву, творчості й інноваційній діяльності <i>(Ціль 8 сталого розвитку)</i></p> <p>ПРН27. Розробляти та впроваджувати стратегії, спрямовані на підвищення конкурентоспроможності та стійкості підприємств, враховуючи динаміку ринкових потреб і змін у конкурентному середовищі, що стимулюватиме й заохочуватиме ефективне партнерство між державним і приватним секторами та між організаціями громадянського суспільства. <i>(Ціль 17 сталого розвитку)</i></p>
<p>Розділ 8. Ресурсне забезпечення реалізації програми</p>		
8.1.	Кадрове забезпечення	<p>Всі науково-педагогічні працівники, які забезпечують освітньо-професійну програму за кваліфікацією відповідного профілю і напрямку дисциплін, що викладаються, мають необхідний стаж педагогічної роботи та досвід практичної роботи.</p> <p>Залучення до аудиторних занять професіоналів-</p>

	<p style="text-align: center;">Система менеджменту якості ОСВІТНЬО-ПРОФЕСІЙНА ПРОГРАМА «Економіка підприємства» першого (бакалаврського) рівня вищої освіти за спеціальністю С1 «Економіка»</p>	Шифр документа	СМЯ КАІ ОП Б Економіка підприємства 01 – 2025
		стор. 13 з 23	

		практиків, експертів галузі, представників роботодавців тощо.
8.2.	Матеріально-технічне забезпечення	<p>Матеріально-технічна база, що використовується для підготовки бакалаврів, які навчаються за освітньо-професійною програмою «Економіка підприємства» спеціальності «Економіка», відповідає потребам та сучасним вимогам щодо якісної підготовки майбутніх фахівців в галузі економіки.</p> <p>Проведення занять здійснюється в аудиторіях, лабораторії кафедри, оснащених технічними засобами аудіо- та відеовідтворення інформації, доступом до Інтернет, у т.ч. за бездротовою технологією.</p>
8.3.	Інформаційне та навчально-методичне забезпечення	<p>Офіційний веб-сайт www.kai.edu.ua містить інформацію про освітні програми, навчальну, наукову і виховну діяльність, структурні підрозділи, правила прийому, контакти. Всі ресурси науково-технічної бібліотеки доступні через сайт університету: http://www.lib.nau.edu.ua. Через електронний репозитарій (https://er.nau.edu.ua) забезпечено доступ кожного студента до навчально-методичних матеріалів з компонентів програми; забезпечено доступ студентів до мережі Інтернет. Також здобувачам вищої освіти надано доступ до наукових праць викладачів щодо питань економічної діяльності підприємств.</p>
Розділ 9. Академічна мобільність		
9.1.	Національна кредитна мобільність	Реалізується на основі договорів між університетом та Національним технічним університетом України «Київський політехнічний інститут імені Ігоря Сікорського», Національним університетом біоресурсів і природокористування України, Українським державним університетом залізничного транспорту.
9.2.	Міжнародна кредитна мобільність	У рамках програми Еразмус+ договір про співробітництво між університетом та навчальними закладами ЄС.
9.3.	Навчання іноземних здобувачів вищої освіти	Створені належні умови для забезпечення вимог навчального процесу для іноземних здобувачів вищої освіти.

	Система менеджменту якості ОСВІТНЬО-ПРОФЕСІЙНА ПРОГРАМА «Економіка підприємства» першого (бакалаврського) рівня вищої освіти за спеціальністю С1 «Економіка»	Шифр документа	СМЯ КАІ ОП Б Економіка підприємства 01 – 2025
		стор. 14 з 23	

2. Перелік освітніх компонентів освітньо-професійної програми та їх логічна послідовність

2.1. Перелік освітніх компонентів

Код н/д	Компоненти освітньо-професійної програми (навчальні дисципліни, курсові проекти (роботи), практики, кваліфікаційна робота)	Кількість кредитів ЄКТС	Форма підсумкового контролю	Семестр
1	2	3	4	5
Обов'язкові компоненти				
OK1	Історія української державності та культури	3,0	Екзамен	1
OK2	Господарське право	3,0	Диф. залік	1
OK3	Ділова українська мова	3,0	Екзамен	2
OK4	Фахова іноземна мова	4,5	Диф. залік	1
			Екзамен	2
OK5	Філософія	3,5	Екзамен	4
OK6	Фізичне виховання та самовдосконалення	3,0	Диф. залік	2
OK7	Вища математика для економістів	5,0	Екзамен	1
OK8	Теорія ймовірностей і математична статистика	5,0	Екзамен	2
OK9	Макроекономіка	6,0	Екзамен	1
OK10	Мікроекономіка	5,0	Диф. залік	2
OK 11	Інформаційно-комунікаційні технології	5,0	Диф. залік	1
OK12	Економічна статистика	4,5	Екзамен	3
OK13	Міжнародна економіка	5,0	Екзамен	3
OK14.1	Економічний аналіз	4,0	Екзамен	4
OK14.2	Курсова робота з навчальної дисципліни «Економічний аналіз»	1,0	Захист	4
OK 15	Економіка підприємства	4,5	Екзамен	4
OK16	Аналіз і моделювання бізнес-процесів	5,0	Диф. залік	5
OK17	Оптимізаційні методи та моделі	4	Диф. залік	3
OK18	Економетрика	4,5	Екзамен	5
OK19	Комерційна діяльність на авіаційному транспорті	4,0	Екзамен	6
OK20	Ризикологія	5,0	Екзамен	6
OK21.1	Моделі та методи проєктного менеджменту	3,5	Екзамен	7
OK21.2	Курсова робота з навчальної дисципліни «Моделі та методи проєктного менеджменту»	1,0	Захист	7
OK22	Економіка і організація інноваційної діяльності	5,0	Екзамен	7
OK 23	Економіка праці та соціально-трудова відносини	4,0	Диф. залік	7
OK 24	Наукові дослідження в економіці	3,0	Екзамен	8
OK25	Організаційна поведінка та бізнес-культура суб'єктів господарювання	3,0	Диф. залік	1
OK26	Маркетинг	3,0	Диф. залік	1
OK27	Потокова економіка та управління інфраструктурою підприємства	5,0	Диф. залік	2

	<p style="text-align: center;">Система менеджменту якості ОСВІТНЬО-ПРОФЕСІЙНА ПРОГРАМА «Економіка підприємства» першого (бакалаврського) рівня вищої освіти за спеціальністю С1 «Економіка»</p>	Шифр документа	СМЯ КАІ ОП Б Економіка підприємства 01 – 2025
		стор. 15 з 23	

Код н/д	Компоненти освітньо-професійної програми (навчальні дисципліни, курсові проекти (роботи), практики, кваліфікаційна робота)	Кількість кредитів ЄКТС	Форма підсумкового контролю	Семестр
1	2	3	4	5
OK28.1	Стратегії підприємства та комунікації	3,5	Диф. залік	3
OK28.2	Курсова робота з навчальної дисципліни «Стратегії підприємства та комунікації»	1,0	Захист	3
OK29	Основи сталого розвитку	3,5	Диф. залік	2
OK30	Оцінка конкурентоспроможності підприємства та кластерний аналіз	4,0	Диф. залік	4
OK31	Економічна діагностика і контролінг	4,0	Екзамен	5
OK32.1	Потенціал і розвиток підприємства	3,5	Екзамен	5
OK32.2	Курсова робота з навчальної дисципліни «Потенціал і розвиток підприємства»	1,0	Захист	5
OK33.1	Планування діяльності підприємства	4,0	Екзамен	6
OK33.2	Курсова робота з навчальної дисципліни «Планування діяльності підприємства»	1,0	Захист	6
OK34	Лідерство та креативна економіка	4,0	Диф. залік	6
OK35	Економіка інтелектуальної власності та комерціалізація інновацій	4,5	Екзамен	7
OK36	Проектування розвитку економічних систем	4,5	Екзамен	8
OK37*	Базова загальновійськова підготовка	10,0	Визначається програмою дисципліни	4
OK38	Фаховий тренінг	3,0	Диф. залік	2
OK39	Дослідницька практика	3,0	Диф. залік	4
OK40	Переддипломна практика	3,0	Диф. залік	8
OK41	Кваліфікаційна робота	7,5	Захист	8
Загальний обсяг обов'язкових компонентів:		180 кредитів ЄКТС		
Вибіркові компоненти**				
ВК1	Дисципліна 1	4,0	Диф. залік	3
ВК2	Дисципліна 2	4,0	Диф. залік	3
ВК3	Дисципліна 3	4,0	Диф. залік	3
ВК4	Дисципліна 4	4,0	Диф. залік	5
ВК5	Дисципліна 5	4,0	Диф. залік	5
ВК6	Дисципліна 6	4,0	Диф. залік	5
ВК7	Дисципліна 7	4,0	Диф. залік	6
ВК8	Дисципліна 8	4,0	Диф. залік	6
ВК9	Дисципліна 9	4,0	Диф. залік	6
ВК10	Дисципліна 10	4,0	Диф. залік	7
ВК11	Дисципліна 11	4,0	Диф. залік	7
ВК12	Дисципліна 12	4,0	Диф. залік	7
ВК13	Дисципліна 13	4,0	Диф. залік	8
ВК14	Дисципліна 14	4,0	Диф. залік	8

	Система менеджменту якості ОСВІТНЬО-ПРОФЕСІЙНА ПРОГРАМА «Економіка підприємства» першого (бакалаврського) рівня вищої освіти за спеціальністю С1 «Економіка»	Шифр документа	СМЯ КАІ ОП Б Економіка підприємства 01 – 2025
		стор. 16 з 23	

Код н/д	Компоненти освітньо-професійної програми (навчальні дисципліни, курсові проекти (роботи), практики, кваліфікаційна робота)	Кількість кредитів ЄКТС	Форма підсумкового контролю	Семестр
1	2	3	4	5
ВК15	Дисципліна 15	4,0	Диф. залік	8
Загальний обсяг вибіркового компонента		60 кредитів ЄКТС		
Загальний обсяг освітньо-професійної програми		240 кредитів ЄКТС		

Примітки:

* Навчальна дисципліна «Базова загальновійськова підготовка» (ОК37) введена до освітньої програми на підставі п. 7 Порядку проведення базової загальновійськової підготовки громадян України, які здобувають вищу освіту, та поліцейських, затвердженого постановою Кабінету Міністрів України від 21.06.2024 № 734.

Форми організації освітнього процесу, види навчальних занять, кількість годин, відведених на їх опанування, форми та засоби поточного і підсумкового контролю визначаються програмою навчальної дисципліни, яка розробляється на основі типової програми навчальної дисципліни «Базова загальновійськова підготовка», розробленої та затвердженої Генеральним штабом Збройних Сил України за погодженням з Міністерством освіти і науки України (з урахуванням норм постанови Кабінету Міністрів України від 21.06.2024 № 734).

Здобувачі вищої освіти, для яких проходження базової загальновійськової підготовки не є обов'язковим і які в таких випадках не проходять її добровільно (з урахуванням норм постанови Кабінету Міністрів України від 21.06.2024 № 734), вивчають дисципліни, які є альтернативними базовій загальновійськовій підготовці. Ці дисципліни спрямовані на додаткове (поглиблене, розширене, доповнене тощо) досягнення програмних результатів навчання та здобуття компетентностей, які відповідно досягаються та здобуваються за рахунок вивчення інших обов'язкових навчальних дисциплін освітньої програми, що передують вивченню чи вивчаються у тому ж семестрі, що й альтернативні базовій загальновійськовій підготовці навчальні дисципліни. Формування переліку навчальних дисциплін, які є альтернативними базовій загальновійськовій підготовці, визначається внутрішніми нормативними актами КАІ.

** Реалізація права здобувачів вищої освіти на вільний вибір навчальних дисциплін та створення індивідуальної освітньої траєкторії регламентується Законом України «Про вищу освіту» та внутрішніми нормативними актами КАІ.

2.2. Структурно-логічна схема освітньо-професійної програми

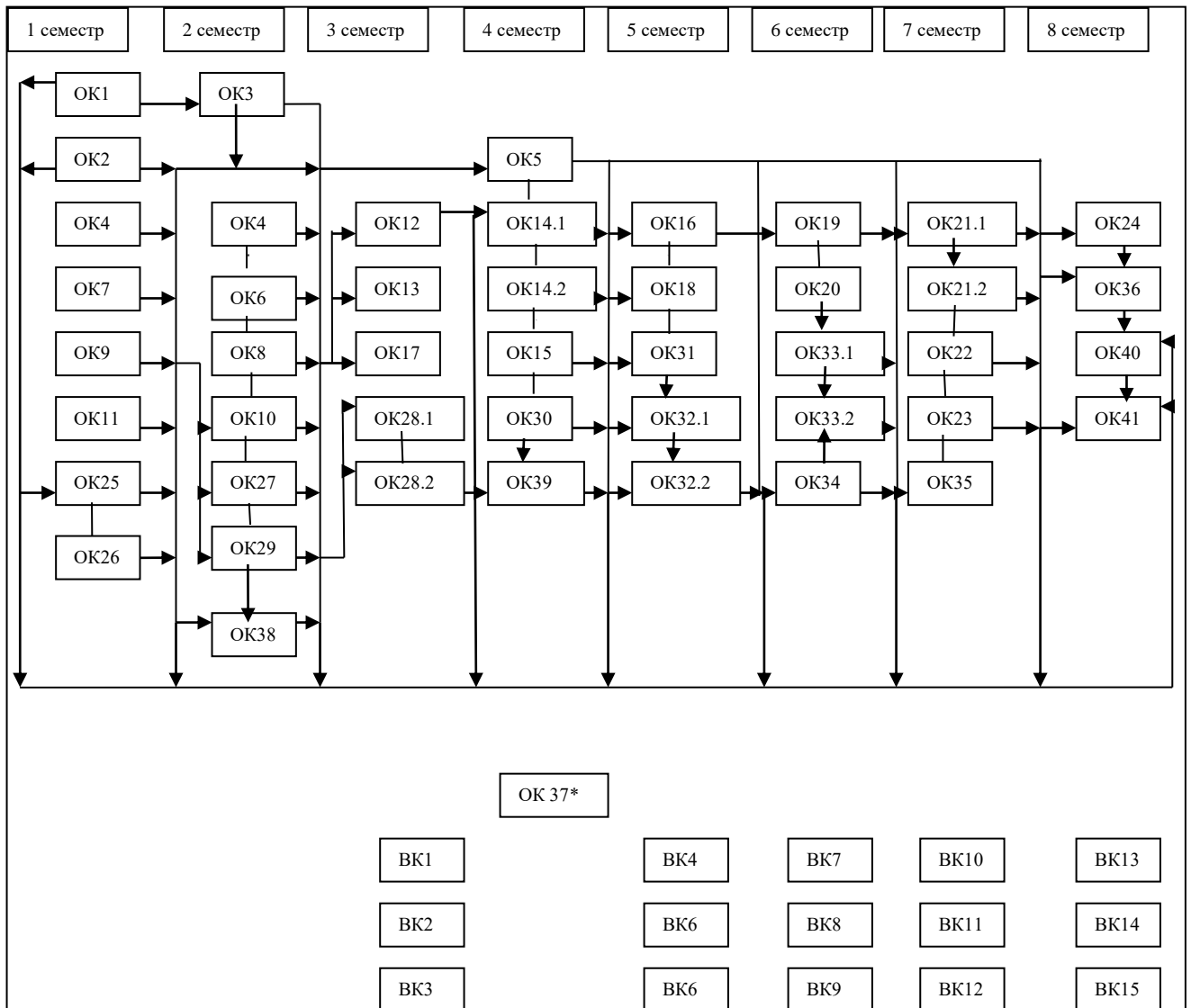

**OK 37 Навчальна дисципліна «Базова загальновійськова підготовка» проводиться з метою здобуття громадянами України військово-облікової спеціальності, навичок і умінь, необхідних для виконання конституційного обов'язку щодо захисту Вітчизни, незалежності та територіальної цілісності України*

	<p align="center">Система менеджменту якості ОСВІТНЬО-ПРОФЕСІЙНА ПРОГРАМА «Економіка підприємства» першого (бакалаврського) рівня вищої освіти за спеціальністю С1 «Економіка»</p>	Шифр документа	СМЯ КАІ ОП Б Економіка підприємства 01 – 2025
		стор. 18 з 23	

3. Форма атестації здобувачів вищої освіти

Форми атестації здобувачів вищої освіти	Атестація здійснюється у формі публічного захисту (демонстрації) кваліфікаційної роботи
Вимоги до кваліфікаційної роботи	<p>Кваліфікаційна робота передбачає розв’язання складного спеціалізованого завдання або практичної проблеми в економічній сфері із застосуванням теорій та методів економічної науки.</p> <p>У кваліфікаційній роботі не може бути академічного плагіату, фальсифікації та списування.</p> <p>Кваліфікаційна робота має бути оприлюднена на офіційному сайті або в репозиторії закладу вищої освіти. Оприлюднення кваліфікаційних робіт, що містять інформацію з обмеженим доступом, здійснювати у відповідності до вимог чинного законодавства.</p>



4. Матриця відповідності програмних компетентностей компонентам освітньо-професійної програми

Компоненти Компе- тентності	ОК1	ОК2	ОК3	ОК4	ОК5	ОК6	ОК7	ОК8	ОК9	ОК10	ОК11	ОК12	ОК13	ОК14.1	ОК14.2	ОК15	ОК16	ОК17	ОК18	ОК19	ОК20	ОК21.1	ОК21.2	ОК22	ОК23	ОК24	ОК25	ОК26	ОК27	ОК28.1	ОК28.2	ОК29	ОК30	ОК31	ОК32.1	ОК32.2	ОК33.1	ОК33.2	ОК34	ОК35	ОК36	ОК37	ОК38	ОК39	ОК40	ОК41	ВК1	...	ВК15											
	ІК	+	+	+	+	+	+	+	+	+	+	+	+	+	+	+	+	+	+	+	+	+	+	+	+	+	+	+	+	+	+	+	+	+	+	+	+	+	+	+	+	+	+	+	+	+	+	+	+	+										
ЗК1	+	+	+	+	+	+																				+	+	+																																
ЗК2	+																																																											
ЗК3		+																																																										
ЗК4		+	+	+																																																								
ЗК5	+	+	+																																																									
ЗК6				+																																																								
ЗК7																																																												
ЗК8	+	+																																																										
ЗК9																																																												
ЗК10																																																												
ЗК11																																																												
ЗК12																																																												
ЗК13	+	+																																																										
ЗК14	+	+	+	+	+	+	+	+	+	+	+	+	+	+	+	+	+	+	+	+	+	+	+	+	+	+	+	+	+	+	+	+	+	+	+	+	+	+	+	+	+	+	+	+	+	+	+	+	+	+	+	+	+	+	+					
ФК1																																																												
ФК2		+																																																										
ФК3																																																												
ФК4																																																												
ФК5																																																												
ФК6																																																												
ФК7																																																												
ФК8																																																												
ФК9																																																												
ФК10																																																												
ФК11																																																												
ФК12																																																												
ФК13																																																												
ФК14																																																												
ФК15																																																												
ФК16																																																												
ФК16																																																												

Визначаються згідно з п.8 Порядку, затвердженого постановою КМУ від 21.06.2024 № 734

Примітка.

Порядку проведення базової загальновійськової підготовки громадян України, які здобувають вищу освіту, та поліцейських, затвердженого постановою Кабінету Міністрів України від 21.06.2024 № 734, сукупність вимог до змісту та результатів освітньої діяльності (відповідно і здобутих компетентностей), пов'язаних з базовою загальновійськовою підготовкою (ОК37), визначаються типовою програмою навчальної дисципліни "Базова загальновійськова підготовка", яка розробляється та затверджується Генеральним штабом Збройних Сил України за погодженням з Міністерством освіти і науки України.

	<p align="center">Система менеджменту якості ОСВІТНЬО-ПРОФЕСІЙНА ПРОГРАМА «Економіка підприємства» першого (бакалаврського) рівня вищої освіти за спеціальністю С1 «Економіка»</p>	<p align="center">Шифр документа</p>	<p align="center">СМЯ КАІ ОП Б Економіка підприємства 01 – 2025</p>
	<p align="right">стор. 21 з 23</p>		

6. Система внутрішнього забезпечення якості вищої освіти КАІ

Якість освітньо-професійної програми визначається внутрішньою системою забезпечення якості вищої освіти та освітньої діяльності КАІ, яка функціонує згідно з Положенням про систему забезпечення якості вищої освіти та освітньої діяльності та відповідає вимогам Закону України «Про вищу освіту» від 01.07.2014 № 1556-VII (із змінами; розділ V «Забезпечення якості вищої освіти», стаття 16).

7. Перелік нормативних документів, на яких базується освітньо-професійна програма

1. Закон України «Про освіту» від 05.09.2017 № 2145-VIII (із змінами) [Електронний ресурс]. – режим доступу: <http://zakon.rada.gov.ua/laws/show/2145-19>
2. Закон України «Про вищу освіту» від 01.07.2014 № 1556-VII (із змінами) [Електронний ресурс]. – режим доступу: <http://zakon4.rada.gov.ua/laws/show/1556-18>
3. Постанова Кабінету Міністрів України від 23.11.2011 № 1341 «Про затвердження Національної рамки кваліфікацій» (із змінами) [Електронний ресурс]. – режим доступу: <https://zakon.rada.gov.ua/laws/show/1341-2011-p>
4. Постанова Кабінету Міністрів України від 29.04.2015 № 266 «Про затвердження переліку галузей знань і спеціальностей, за якими здійснюється підготовка здобувачів вищої та фахової передвищої освіти» (із змінами) [Електронний ресурс]. – режим доступу: <https://zakon.rada.gov.ua/laws/show/266-2015-p>
5. Національний класифікатор України. Класифікація видів економічної діяльності: ДК 009:2010, затверджений наказом Держспоживстандарту України від 11.10.2010 № 457 (із змінами) [Електронний ресурс]. – режим доступу: <https://zakon.rada.gov.ua/rada/show/vb457609-10>
6. Наказ Міністерства освіти і науки України від 19.11.2024 № 1625 «Про особливості запровадження змін до переліку галузей знань і спеціальностей, за якими здійснюється підготовка здобувачів вищої та фахової передвищої освіти, затверджених постановою Кабінету Міністрів України від 30 серпня 2024 року № 1021» (із змінами) [Електронний ресурс]. – режим доступу: <https://ips.ligazakon.net/document/re43178?an=1>
7. Наказ Міністерства освіти і науки України від 13.06.2024 № 842 «Про внесення змін до деяких стандартів вищої освіти» [Електронний ресурс]. – режим доступу: <https://mon.gov.ua/static-objects/mon/sites/1/vishcha-osvita/zatverdzeni%20standarty/2024/Nakaz-842.vid.13.06.2024.pdf>
8. Наказ Міністерства освіти і науки України від 15.05.2024 № 686 «Про затвердження Положення про акредитацію освітніх програм, за якими здійснюється підготовка здобувачів вищої освіти» [Електронний ресурс]. – режим доступу: <https://zakon.rada.gov.ua/laws/show/z1013-24#Text>
9. Постанова Кабінету міністрів України від 21.06.2024 № 734 «Про затвердження Порядку проведення базової загальновійськової підготовки громадян України, які здобувають вищу освіту, та поліцейських» [Електронний ресурс]. – режим доступу: <https://zakon.rada.gov.ua/laws/show/734-2024-%D0%BF>

(Ф 03.02 – 04)

АРКУШ РЕЄСТРАЦІ РЕВІЗІЙ

№ пор.	Прізвище, ім'я, по батькові	Дата ревізії	Підпис	Висновок щодо адекватності

(Ф 03.02 – 03)

АРКУШ ОБЛІКУ ЗМІН

№ зміни	№ листа (сторінки)				Підпис особи, яка внесла зміну	Дата внесення зміни	Дата введення зміни
	Зміненого	Заміненого	Нового	Анульованого			

(Ф 03.02 – 32)

УЗГОДЖЕННЯ ЗМІН

	Підпис	Ініціали, прізвище	Посада	Дата
Розробник				
Узгоджено				
Узгоджено				
Узгоджено				